

# Montageanleitung Assembly guide Guide de montage

Bremsbacken-Achssset  
Brake shoes-axle set  
Jeu de mâchoires de frein

## Montage

DE Bremsbacken und Federn stets auf beiden Seiten einer Achse wechseln.

UK Always replace brake shoes and springs on both sides of the same axle.

FR Toujours remplacer les mâchoires de frein et les ressorts des deux côtés d'un même essieu.

### 01

DE Anhänger anheben und Rad abnehmen. Handbremshebel nach unten führen und lösen. Spannschloss (bzw. Kugel-, Sechskantmutter) am Bremsgestänge lockern.

UK Jack up the trailer and remove the road wheel. Release and press down the handbrake lever. Slacken the turnbuckle (or ball nut, hexagon nut) on the brake rod.

FR Soulever la remorque et démonter les roues. Desserrer et enfoncer le levier de frein vers le bas. Relâcher le ridoir de réglage (ou l'écrou sphérique, contre écrou hexagonal) à la tringle de frein.

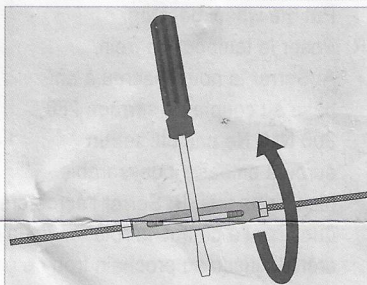
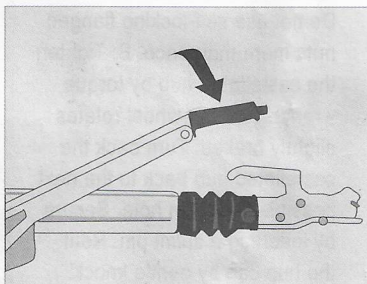

### 02

DE Fettkappe entfernen, Flanschnutter abschrauben bzw. Kronenmutter lösen durch Entfernen des Splint. Trommel abziehen, wenn nötig dazu Bremsbacken zurückstellen.

AL-KO: Einstellschraube auf der Rückseite vom Ankerblech gegen Pfeilrichtung drehen. Knott, BPW: Nachstellmutter bzw. Nachstellbolzen (auf der Rückseite vom Bremsschild) entgegen Uhrzeigersinn lösen.

UK Remove the hub cap, unscrew the hub nut, or castellated hub nut by removing the splint pin. Pull off the drum, if necessary re-adjust brake shoes therefore. AL-KO: Turn the starwheel adjuster on the backplate against the direction of the arrow. Knott, BPW: Loosen the adjusting nut or adjusting bolt (on the rear of the backplate) in the anti-clockwise direction.

FR Retirer le capuchon de moyeu, desserrer l'écrou à embase ou l'écrou crénelé par enlever la goupille fendue. Arracher le tambour, en cas de besoin régler ainsi les mâchoires de frein. AL-KO: Tourner l'écrou de réglage situé à l'arrière du plateau de frein dans le sens contraire de la flèche. Knott, BPW: Tourner l'écrou ou le boulon de réglage (situé à l'arrière du plateau de frein)

dans le sens contraire des aiguilles d'une montre.

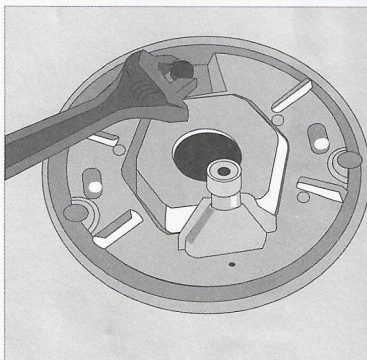
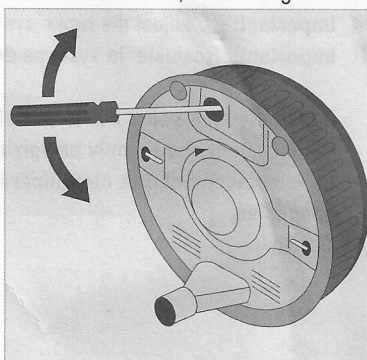

### 03

DE Bremsbacken lösen. AL-KO: Druckfeder hineindrücken. Druckfeder und Sicherungsblech auf der Rückseite vom Ankerblech entfernen. Beide Bremsbacken am Nachstellgehäuse nach außen spreizen, und aus den Kerben ausrasten. Gleichzeitig beide Bremsbacken mit Spreizhebel und Rückholfeder abheben.

UK Loosen the brake shoes. AL-KO: Press the pressure spring inwards. Remove pressure spring and cover plate on the back of the backplate. Spread apart both brake shoes at the adjuster housing, and unhook them off the notches. Lift up both brake shoes together with expander and springs at the same time.

FR Detacher des mâchoires de frein. AL-KO: Enfoncer le ressort maintien vers le plateau de frein. Enlever le ressort maintien et l'arrêt de ressort à l'arrière du plateau de frein. Ecarter les deux mâchoires de frein situées au boîtier de réglage, et séparer celles-ci des encoches. Retirer les deux mâchoires de frein avec l'écarteur et les ressorts simultanément.

DE Knott: Druckfeder hineindrücken (nur an der Sekundärbacke). Zuerst die Sekundärbacke, dann die Primärbacke am Nachstellgehäuse ausrasten. Zugfeder an einer Backe aushaken. Bremsbacken weit auseinander spreizen und gleichzeitig abheben.

UK Knott: Press the pressure spring inwards (only on secondary shoe). Start to unhook the secondary shoe at the adjuster housing, go on with primary shoe. Unlink the pull-off spring at one brake shoe. Spread both shoes further apart and lift up at the same time.

FR Knott: Enfoncer le ressort maintien vers le plateau de frein. (seulement sur la mâchoire secondaire). Séparer d'abord la mâchoire secondaire du boîtier de réglage, et puis la mâchoire primaire. Detacher le ressort de traction d'une mâchoire. Ecarter les deux mâchoires de plus de côté et retirer celles-ci simultanément.

DE BPW: Spannfeder und Spannstift lösen. Bremsbacken gleichzeitig abheben.

UK BPW: Remove clamping spring and adapter sleeve. Lift up both brake shoes at the same time.

FR BPW: Démonter le ressort tendeur et la goupille de serrage. Retirer les mâchoires de frein simultanément.

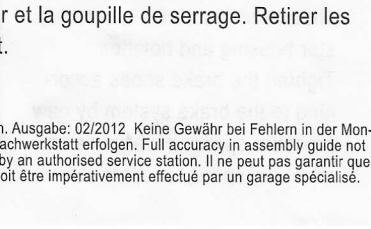
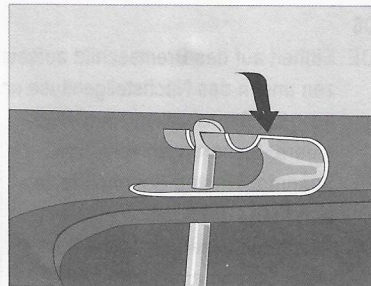
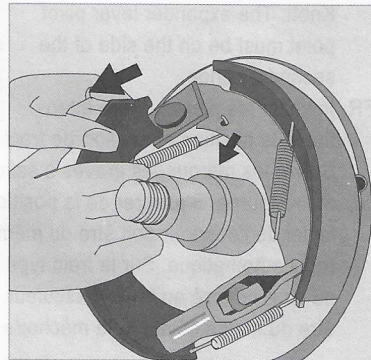
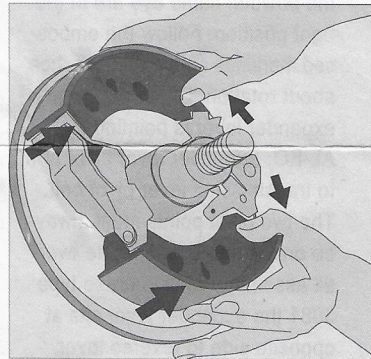
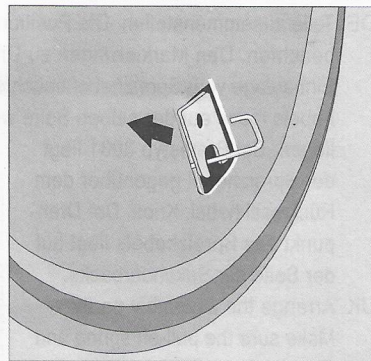
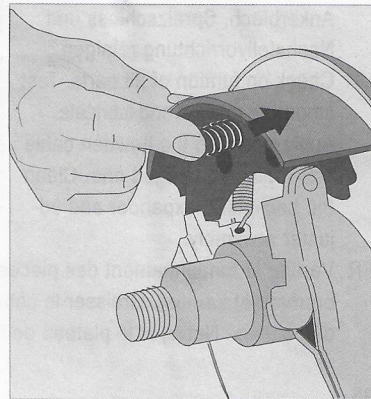

04

DE Bauteile auf Funktion prüfen. Leichtgängigkeit prüfen und nachfetten. Bowdenzug schmieren bzw. bei Beschädigung neu ersetzen. Ankerblech, Spreizschloss und Nachstellvorrichtung reinigen.

UK Check on function of all parts. Test smoothly rotation and lubricate. Apply grease to the bowden cable and replace damaged one. Clean the backplate, expander and adjuster assembly.

FR Vérifier le fonctionnement des pièces. Contrôler que celles-ci tournent librement et lubrifier. Graisser le câble Bowden et remplacer celui est défectueux. Nettoyer le plateau de frein, l'écarteur et le réglage.

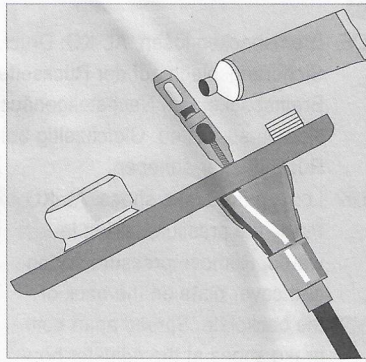

05

DE Teile zusammenstellen. Die Position der Zugfeder und der Einhängeöse beachten. Den Markierungen zu Drehrichtung auf Primärbacke folgen. Einbaulage vom Spreizhebel beachten. AL-KO: Der Drehpunkt des Spreizhebels muss auf der selben Seite wie der Lagerbolzen der Rückmatik liegen. Bei Bremstyp 3081 liegt der Spreizhebel gegenüber dem Rückmatikhebel. Knott: Der Drehpunkt des Spreizhebels liegt auf der Seite der Sekundärbacke.

UK Arrange the assembly parts. Make sure the pull-off spring and the bowden cable eye are in the right position. Follow the embossed markings on the primary shoe about rotation. Check where the expander lever is pointing to.

AL-KO: Expander lever pivot arm to transmission lever pivot bolt. The two pivot points must always be on the same side of the overall assembly. Only in brake type 3081 the expander lever sits at opposite side to reverse lever. Knott: The expander lever pivot point must be on the side of the secondary shoe.

FR Installer les pièces. Faire attention à la position du ressort de traction et de l'embout de câble bowden. Suivre les marquages gravés à savoir dans lequel sens la mâchoire primaire tourne. S'assurer de la position du levier de l'écarteur. AL-KO: Le levier de l'écarteur doit être du même côté que le levier basculeur du recul automatique. Sur le frein type 3081 le levier de l'écarteur doit être du côté opposé au levier basculeur. Knott: Le levier de l'écarteur doit être du même côté que la mâchoire secondaire.

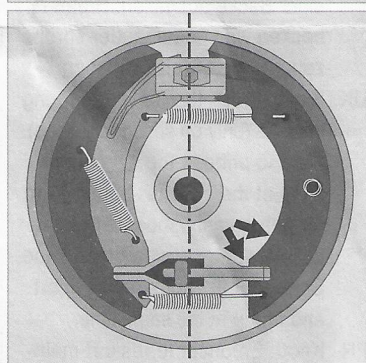
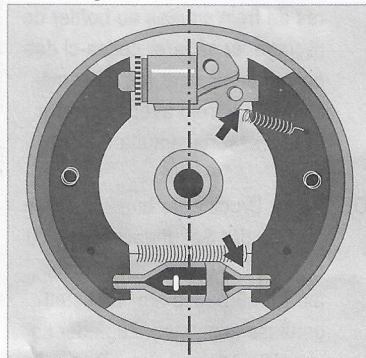

FR Installer les pièces. Faire attention à la position du ressort de traction et de l'embout de câble bowden. Suivre les marquages gravés à savoir dans lequel sens la mâchoire primaire tourne. S'assurer de la position du levier de l'écarteur. AL-KO: Le levier de l'écarteur doit être du même côté que le levier basculeur du recul automatique. Sur le frein type 3081 le levier de l'écarteur doit être du côté opposé au levier basculeur. Knott: Le levier de l'écarteur doit être du même côté que la mâchoire secondaire.

06

DE Einheit auf das Bremsschild aufsetzen. Bremsbacken nach außen spreizen und in das Nachstellgehäuse und die Kerben einrasten. Zur Befestigung der Bremsbacken neue Druckfedern, Sicherungsbleche bzw. Spannfedern und Spannstifte verwenden.

UK Attach the assembly to the backplate. Spread apart both brake shoes and fasten them onto adjuster housing and notches. Tighten the brake shoes according to the brake system by new pressure spring, cover plate or clamping spring, adapter sleeve.

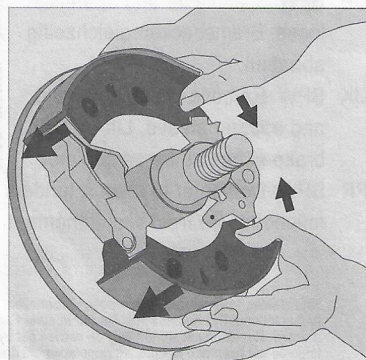

FR Accrocher l'unité au plateau de frein. Ecarter les deux mâchoires de frein et attacher celles-ci au boîtier de réglage et à l'encoche. Serrer les mâchoires de frein à l'aide des nouveaux ressorts maintien et des arrêts, ou d'autre système de frein à l'aide des ressorts tendeur et des goupilles.

07

DE Bremstrommel aufsetzen. A: Neue Flanschmutter mit Anziehdrehmoment 280 - 300 NM festziehen. Selbstsichernde Flanschmutter nur einmal verwenden. B: Kronenmutter mit Drehmomentschlüssel soweit anziehen, bis das Rad schwergängig läuft. Dann Kronenmutter zum nächstmöglichen Splintloch zurückdrehen. Mit Splint sichern. Fettkappe aufschlagen. Rad anschrauben.

UK Remount the brake drum. A: Tighten the new flanged nut to tightening torque 280 - 300 NM. Do not use self-locking flanged nuts more than once. B: Tighten the castellated hub by torque wrench until the wheel rotates slightly braked. Turn back the castellated hub back to the next possible splint pin hole. Secure by inserting a splint pin. Refit the hup cap by gentle knock. Put the wheel back on.

FR Poser le tambour de frein. A: Serrer le nouvel écrou à embase au couple de serrage 280 - 300 NM. Ne pas utiliser un écrou à embase indesserrable plus d'une fois. B: Serrer l'écrou crénelé à l'aide d'une clé dynamométrique jusqu'à ce que la rotation de la roue soit freinée. Desserrer l'écrou crénelé jusqu'au prochain trou de goupille. Insérer la goupille fendue. Enfoncer le capuchon de moyeu. Fixer la roue.

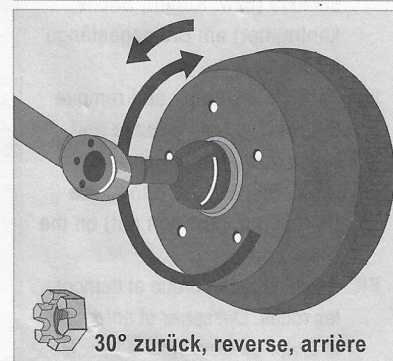
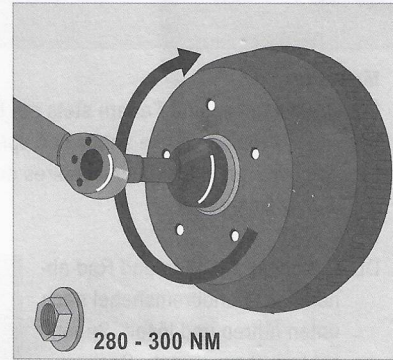

FR Poser le tambour de frein. A: Serrer le nouvel écrou à embase au couple de serrage 280 - 300 NM. Ne pas utiliser un écrou à embase indesserrable plus d'une fois. B: Serrer l'écrou crénelé à l'aide d'une clé dynamométrique jusqu'à ce que la rotation de la roue soit freinée. Desserrer l'écrou crénelé jusqu'au prochain trou de goupille. Insérer la goupille fendue. Enfoncer le capuchon de moyeu. Fixer la roue.

08

DE **Wichtig:** Bremsanlage neu einstellen!  
UK **Important:** Re-adjust the brake system!  
FR **Important :** Réajuster le système de frein !

**Der Austausch sollte nur in autorisierten Fachwerkstätten erfolgen. Replacement should only be carried out by authorised service station. Le remplacement doit être impérativement effectué par un garage spécialisé.**

Druckfehler, Irrtümer und Änderungen vorbehalten. Ausgabe: 02/2012 Keine Gewähr bei Fehlern in der Montageanleitung. Der Austausch der Teile sollte nur in einer autorisierten Fachwerkstatt erfolgen. Misprint, errors and subject to change without notice excepted. Edition: 02/2012 Full accuracy in assembly guide description not granted. Replacement should only be carried out by an authorised service station. Coquilles, erreurs und modifications sous réserve. Edition : 02/2012 Il ne peut pas garantir que les informations contenues soient exemptes d'erreurs. Le remplacement doit être impérativement effectué par un garage spécialisé.